



4estate.ru
+7 (495) 500-03-65
г. Москва,
ул. Новорязанская, д. 31/7

ID: 18778

4ESTATE
HIGH PROPERTY MANAGEMENT

Аренда VIP особняка Премиум класса, м.Третьяковская.

Представительский особняк расположен в историческом центре Москвы. Кадашевская слобода – один из самых древних районов столицы, первое упоминание о нем относится к XVI веку. Современное окружение усадьбы сохранило неповторимую атмосферу уюта патриархальной Москвы. С верхних этажей усадьбы открывается удивительный по красоте вид на Кремлевский ансамбль. В ста метрах находится Государственная Третьяковская галерея, Болотная и Кадашевская набережные, чуть дальше - сквер Репина и Кремль, а непосредственно напротив усадьбы - Церковь Воскресения Христова в Кадашах.

Это трехэтажное здание с мезонином, имеет богатую архитектурную историю. Центральная часть постройки относится к XVII веку и выдержана в стиле классицизм. В первой четверти XIX века здание дополнила западная пристройка - флигель. В начале XX века появилась восточная пристройка в стиле модерн. Современная реконструкция позволила сохранить неповторимый исторический облик здания. На месте утраченного флигеля была выполнена новая пристройка, идеально вписавшаяся в архитектурную композицию.

Общая площадь участка составляет более 0,20 га, из них в долгосрочной аренде на 49 лет находится 0,11 соток. Особняк обнесен капитальным забором в художественном исполнении и имеет три входа на свою территорию, в том числе удобный въезд в подземный (3 м/м) и наземный (5-6 м/м) паркинг (бесплатно) через автоматические ворота.

Парадный вход украшен фресками и лепными медальонами. Широкая лестница с авторскими коваными решетками и перилами из массива дерева соединяет все три этажа здания. Слэбы из природного мрамора и восточная роспись создают ошеломительное ощущение роскоши дома. Этот изысканный ансамбль дополняют витражные окна и многоуровневый светильник.

Уютный двор разделен на две функциональные зоны: парадную и семейную. Территория вымощена натуральным гранитом.

Композиционным центром парадной территории являются великолепный скульптурный фонтан из натурального мрамора (изготовленный по заказу в



Площадь: 1162 м²

Цена: 59'881 руб. за м²/год



4estate.ru
+7 (495) 500-03-65
г. Москва,
ул. Новорязанская, д. 31/7

ID: 18778

4ESTATE
HIGH PROPERTY MANAGEMENT

Характеристики здания

Расположение	
Округ	Центральный
Район	Замоскворечье
Метро	Третьяковская
Расстояние до метро	7 мин пешком
Коммерческие условия	
Налогообложение	УСНО
Эксплуатационные расходы	не включены
Коммунальные платежи	не включены
Договор аренды	Прямой
Связь	Оплачиваются отдельно
Электричество	Оплачиваются отдельно
Комиссия	
Объект предлагается без комиссии агентства	

Характеристики здания	
Класс	Премиум
Общая площадь здания	1162
Этажей в здании	3.0000
Этаж	0.0000
Комиссия	Объект предлагается без комиссии агентства
Тип здания	Особняк
Планировка	Смешанная
Состояние отделки	shell&core
Вентиляция	Приточно-вытяжная
Кондиционирование	Центральное
Безопасность	Организована система доступа
Мебель	Нет
Парковка	
Количество	8-9



4estate.ru
 +7 (495) 500-03-65
 г. Москва,
 ул. Новорязанская, д. 31/7

ID: 18778

4ESTATE
 HIGH PROPERTY MANAGEMENT

Фотографии

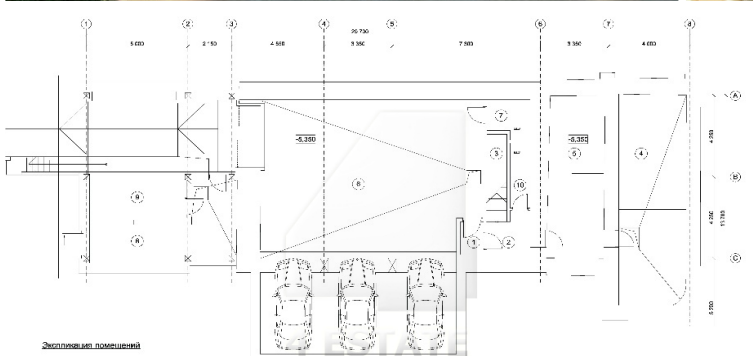

Экспликация помещений

1. Тамбур - 2,0 кв
2. Площадка лестничной площадки - 11,0 кв
3. Внутренняя лестница - 4,3 кв
4. Лифтовой холл - 10,3 кв
5. Водяной узел - 23,5 кв
6. Гардероб - 10,2 кв
7. Кабинет - 3,0 кв
8. Лестничная площадка - 10,2 кв
9. Технические помещения - 5,2 кв

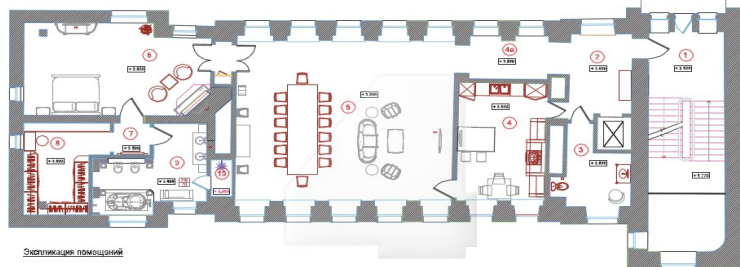

Экспликация помещений

1. Площадка лестницы 2 этажа - 11,22 кв
2. Лифтовой холл - 11,2 кв
3. Гостиной зал - 10,04 кв
4. Холл перед гостиной - 7,30 кв
4. Кухня - 22,7 кв
5. Гостиная - 78,0 кв
6. Спальня - 38,67 кв
7. Холл - 2,49 кв
8. Гидробатная - 14,41 кв
9. Ванная комната - 18,11 кв
10. Душная кабина - 1,48 кв

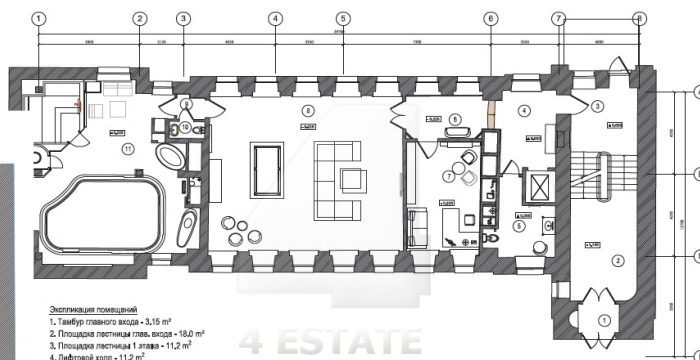

Экспликация помещений

1. Тамбур главного входа - 3,15 кв
2. Площадка лестницы глав. входа - 18,0 кв
3. Площадка лестницы 1 этажа - 11,2 кв
4. Лифтовой холл - 11,2 кв
5. Гостиной зал - 10,1 кв
6. Холл перед кабинетами - 8,3 кв
7. Кабинет - 20,63 кв
8. Библиотека - 77,4 кв
9. Тамбур перед СПА - 4,07 кв
10. Служба СПА - 1,53 кв
11. Спальня СПА - 66,22 кв



4estate.ru
 +7 (495) 500-03-65
 г. Москва,
 ул. Новорязанская, д. 31/7

ID: 18778

4ESTATE

HIGH PROPERTY MANAGEMENT

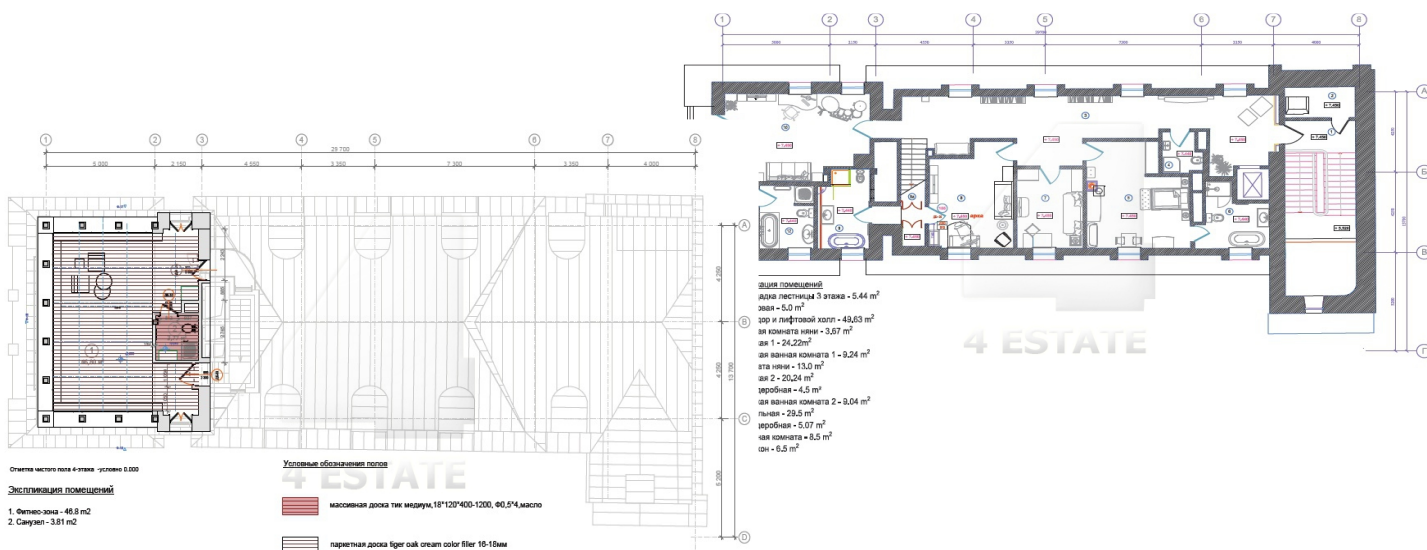



4estate.ru
+7 (495) 500-03-65
г. Москва,
ул. Новорязанская, д. 31/7

ID: 18778

4ESTATE
HIGH PROPERTY MANAGEMENT

Фотографии





4estate.ru
+7 (495) 500-03-65
г. Москва,
ул. Новорязанская, д. 31/7

ID: 18778

4ESTATE

HIGH PROPERTY MANAGEMENT





4estate.ru
+7 (495) 500-03-65
г. Москва,
ул. Новорязанская, д. 31/7

ID: 18778

4ESTATE

HIGH PROPERTY MANAGEMENT

